

Furukawa hidraulikus bontószerszámok

FRD bontó- és osztályozó kanalak

Feladatuk mindenféle bontott anyag osztályozása és rakodása, illetve alkalmasak téglafalak bontására.

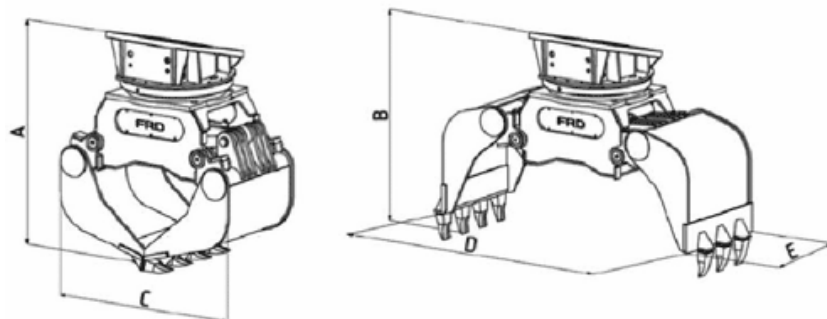

		FMP10-PL	FMP20-PL	FMP30-PL	FMP40-PL	FMP50-PL	FMP60-PL
Hordozógép tömege	t	1 - 5	5 - 9	9 - 15	16 - 22	23 - 30	30 - 40
Térfogat	L	50	120	270	480	570	920
Max. teherbírás, markoló	t	1	2	4	6	6	8
Max. teherbírás, rotátor	t	5	10	15	20	30	40
Tömeg adapter nélkül	kg	195	450	800	1410	1570	2170
Magasság kinyitva (A)	mm	695	960	1200	1580	1580	1900
Magasság becsukva (B)	mm	720	1000	1210	1560	1560	1735
Becsukott hossz (C)	mm	610	900	1145	1360	1360	1510
Kinyitott hossz (D)	mm	970	1400	1790	2055	2055	2500
Szélesség (E)	mm	400	500	660	790	950	1000
Tartócsatlakozó mérete					F 35LN	F35LN	F45LN
Max. záróerő	kN	20	37	60	72	72	90
Max. üzemi nyomás markoló	bar	250	350	350	350	350	350
Max. üzemi nyomás rotátor	bar	200	250	250	140	140	140
Hidraulikus csatlakozás rotátor		M18x1,5	G½"	G½"	12L	12L	12L
Hidraulikus csatlakozás markoló		M18x1,5	G¾"	G1"	25S	25S	25S
Max. olajáramlás, rotátor	L/min	20	28	48	30	30	30
Max. olajáramlás, markoló	L/min	22	40	60	70	70	90

FMP70-PL (40 - 50t) kérésre

Az FRD a folyamatos termékfejlesztések miatt előzetes értesítés nélkül is megváltoztathatja az adatokat

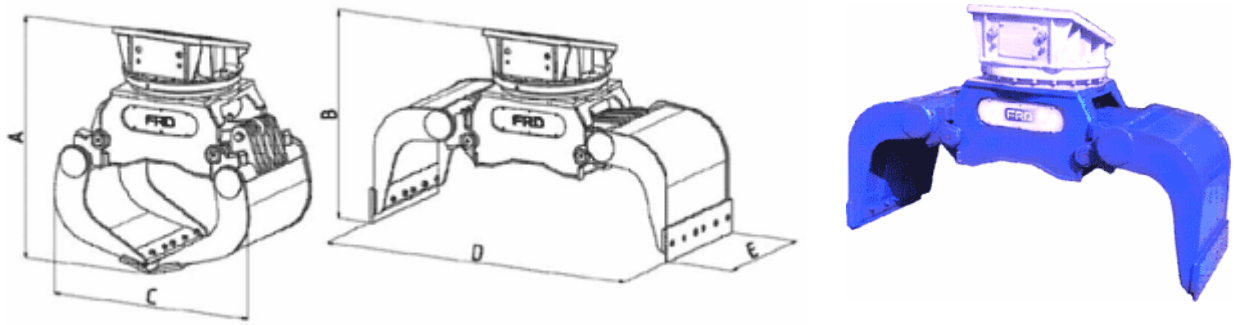

Technical details	Model	FSG10-PL	FSG20-PL	FSG30-PL	FSG40-PL	FSG50-PL	FSG60-PL
Hordozógép tömege	t	1 - 5	5 - 9	9 - 15	16 - 22	23 - 30	29 - 40
Térfogat	L	80	200	370	650	720	900
Max. teherbírás, markoló	t	1	2	4	6	6	8
Max. teherbírás, rotátor	t	5	10	15	20	30	40
Tömeg adapter nélkül	kg	200	460	830	1475	1530	1680
Magasság kinyitva (A)	mm	820	1010	1200	1595	1600	1720
Magasság becsukva (B)	mm	720	890	1070	1390	1390	1470
Becsukott hossz (C)	mm	650	940	1170	1430	1430	1420
Kinyitott hossz (D)	mm	1110	1620	1920	2225	2235	2340
Szélesség (E)	mm	400	600	800	900	1000	1100
Tartócsatlakozó mérete					F35LN	F35LN	F45LN
Max. záróerő	kN	15	36	59	69	69	88
Max. üzemi nyomás markoló	bar	250	250	350	350	350	350
Max. üzemi nyomás rotátor	bar	200	250	250	140	140	140
Hidraulikus csatlakozás rotátor		M18x1,5	G½"	G½"	12L	12L	12L
Hidraulikus csatlakozás markoló		M18x1,5	G¾"	G1"	25S	25S	25S
Max. olajáramlás, rotátor	L/min	20	28	48	30	30	30
Max. olajáramlás, markoló	L/min	22	40	60	70	70	90

FSG70-PL (40-50t) kérésre

Az FRD a folyamatos termékfejlesztések miatt előzetes értesítés nélkül is megváltoztathatja az adatokat

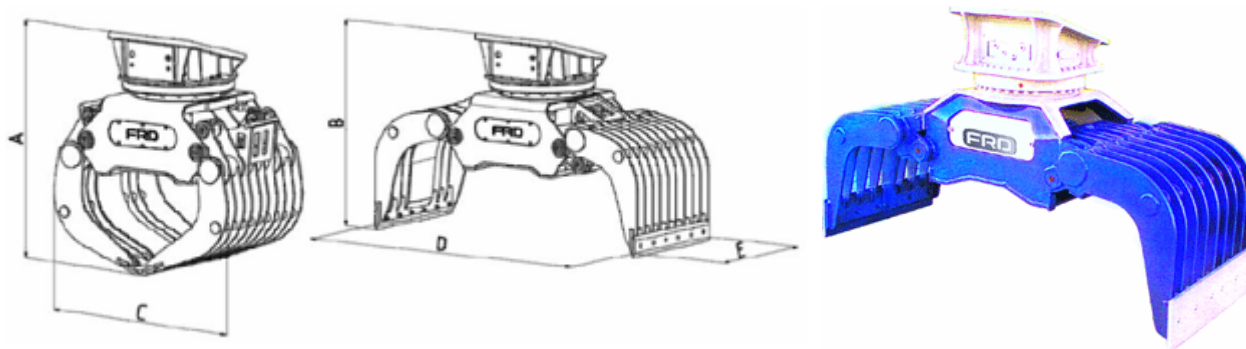

Technical details	Model	FDG10-PL	FDG20-PL	FDG30-PL	FDG35-PL	FDG40-PL	FDG50-PL	FDG60-PL
Hordozógép tömege	t	1 - 5	5 - 9	9 - 15	15 - 20	20 - 25	23 - 30	29 - 40
Térfogat	L	80	200	370	370	650	760	925
Max. teherbírás, markoló	t	1	2	4	4	6	6	8
Max. teherbírás, rotátor	t	5	10	15	15	20	20	30
Tömeg adapter nélkül	kg	220	510	900	940	1590	1830	2170
Magasság kinyitva (A)	mm	820	1010	1200	1350	1600	1710	1800
Magasság becsukva (B)	mm	720	890	1070	1200	1450	1490	1600
Becsukott hossz (C)	mm	650	940	1170	1170	1410	1450	1530
Kinyitott hossz (D)	mm	1110	1620	1920	1920	2260	2260	2500
Szélesség (E)	mm	400	600	800	800	900	1000	1230
Tartócsatlakozó mérete					F22LN	F35LN	F35LN	F45LN
Max. záróerő	kN	15	36	59	59	60	75	75
Max. üzemi nyomás markoló	bar	250	350	350	350	350	350	350
Max. üzemi nyomás rotátor	bar	200	250	250	120	140	140	140
Hidraulikus csatlakozás rotátor		M18x1,5	G½"	G½"	12L	12L	12L	12L
Hidraulikus csatlakozás markoló		M18x1,5	G¾"	G1"	25S	25S	25S	25S
Max. olajáramlás, rotátor	L/min	20	28	48	30	30	30	30
Max. olajáramlás, markoló	L/min	22	40	60	80	80	90	90

FDG70-PL (40-50t) kérésre

Az FRD a folyamatos termékfejlesztések miatt előzetes értesítés nélkül is megváltoztathatja az adatokat.

360° -ban hidraulikusan elforgatható

Az FRD az egész világra kiterjedő értékesítési- és szervízhálózatot épített ki, a hivatalos forgalmazói hálózaton keresztül biztosított az alkatrészellátás. Európában a Furukawa Rock Drill Europe B.V. képviseli a vállalatot, innen ellátva a kontinensen felmerülő igényeket. A hollandiai központból – kiváló logisztikai háttérrel – koordinálják a megrendelt berendezések kiszállítását, biztosítják a gyors és zökkenőmentes alkatrészellátást. Magyarországon a KUHN Földmunkagép Kft végzi a berendezések szervizelését és a pótalkatrész ellátást.